

L'ATELIER

COLLECTION

L'ATELIER nasce dall'idea di un progetto esclusivo da comporre e da personalizzare con stile ed eleganza. Il programma si compone di ben quattro serie distinte, unite fra loro dalla ricercatezza dei pattern tridimensionali dei frontali e dalla confezione sartoriale di ogni mobile da bagno.

L'ATELIER est né de l'idée d'un projet exclusif à composer et à personnaliser avec style et élégance. Le programme se compose de quatre séries distinctes, unies entre elles par la recherche de modèles tridimensionnels des façades et de la fabrication sartoriale de chaque meuble de salle de bain.

"ATELIER" was born from the idea of an exclusive project to be composed and customized with style and elegance. The program consists of four distinct models, joined together by the refinement of the three-dimensional patterns of the fronts and the tailoring of each bathroom furniture.

L'ATELIER entstand aus der Idee eines exklusiven Projekts, das mit Stil und Eleganz komponiert und angepasst werden kann. Das Programm besteht aus vier unterschiedlichen Modellen, die durch die Verfeinerung der dreidimensionalen Front-Pattern und die Schneiderarbeit der einzelnen Badezimmermöbel miteinander verbunden sind.

L'ATELIER nace de la idea de un proyecto exclusivo para ser compuesto y personalizado con estilo y elegancia. El programa se compone por cuatro gamas distintas, unidas entre ellas por una búsqueda de los tratamientos tridimensionales de los frontales y por la sastrería de cada mueble de baño.

L'ATELIER рождается от идеи эксклюзивного проекта, который должен быть выполнен со стилем и элегантностью. Программа состоит из четырех отдельных серий, объединенных изысканностью трехмерных рисунков дверей и индивидуальной упаковкой каждой мебели для ванной комнаты.





TRICOT

Il legno naturale torna protagonista con la serie TRICOT. Noce Canaletto, Rovere Oro e Rovere Termocotto sono i legni che ispirano e disegnano l'ambiente bagno con frontali lavorati a righe verticali. Tre i motivi geometrici ai quali si aggiunge un'esclusiva versione laccata.

Le bois naturel revient protagoniste avec la série TRICOT. Noce Canaletto, Rovere Oro et Rovere Termocotto sont les bois qui inspirent et dessinent la salle de bain avec des façades travaillées à rayures verticales. Trois motifs géométriques auxquels s'ajoute une version laquée exclusive.

Natural wood is once again the protagonist with the TRICOT model. Noce Canaletto, Rovere Oro and Rovere Termocotto are the woods that inspire and design the bathroom with vertical striped fronts. Three geometric motifs to which an exclusive lacquered version is added.

Echtes Holz ist beim Modell TRICOT der Protagonist wieder. Noce Canaletto, Rovere Oro und Rovere Termocotto sind die Hölzer, die das Badezimmer mit vertikal gestreiften Fronten inspirieren und gestalten. Drei geometrische Motive, denen eine exklusive lackierte Version hinzugefügt wird.

La madera natural vuelve a ser la protagonista con la gama TRICOT. Noce Canaletto, Rovere Oro y Rovere Termocotto son las maderas que inspiran y diseñan el cuarto de baño con frontales laborados con rayas verticales. Son tres los motivos geométricos a los cuales se añade una exclusiva versión lacada.

Натуральное дерево снова стало главным героем серии TRICOT. Noce Canaletto, Rovere Oro e Rovere Termocotto — это породы дерева, которые вдохновляют и создают дизайн ванной комнаты с дверьми в вертикальную полоску. Три геометрических мотива, к которым добавлена эксклюзивная лакированная версия.

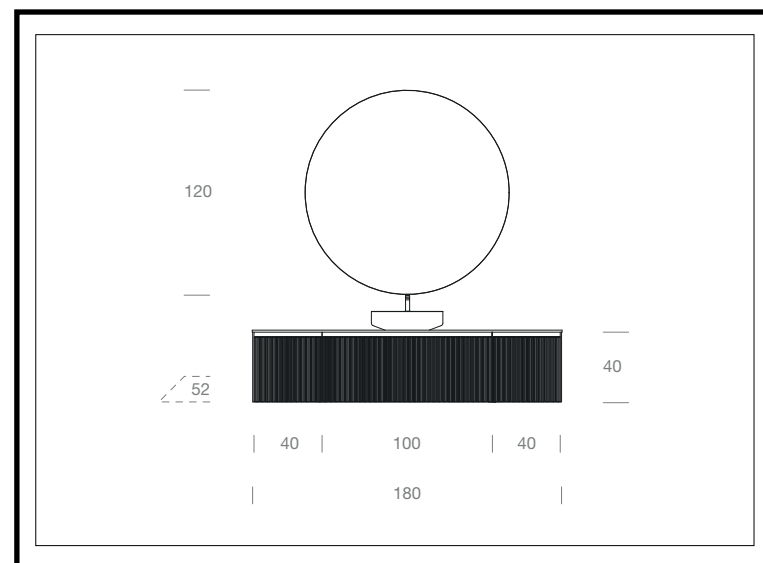

Porta-lavabo e basi con frontali in legno Rovere Oro e lavorazione Cannelé, fianchi di copertura in Rovere Oro e presa maniglia laccata opaco 417 Latte. Top con lavabo sopra-piano in Tecnomat e specchio Ergo retroilluminato luce Led.

Meuble sous-vasque et éléments bas avec façades en bois Rovere Oro et finition Cannelé, joues latérales en Rovere Oro et prise de main laquée 417 Latte mat. Plan avec vasque à poser en Tecnomat et miroir Ergo avec led rétroéclairé.

Washbasin unit and base units with fronts in "Cannelé" Rovere Oro wood, sides in Rovere Oro wood and integrated pull in matt lacquered 417 Latte finish. Tecnomat top with Tecnomat counter basin and "Ergo" backlit mirror with led lighting.

Waschtischunterschrank und Unterschränke mit Fronten aus Holz Rovere Oro und Cannelé-Verarbeitung, Seitenteile aus Holz Rovere Oro und gefräster Griffmulde 417 Latte matt lackiert. Waschtischplatte mit Aufsatzwaschbecken aus Tecnomat und Ergo-Spiegel mit LED-Hintergrundbeleuchtung.

Porta-lavabo y módulos con frontales en madera Rovere Oro y tratamiento Cannelé, costados decorativos en Rovere Oro y tirador integrado lacado 417 Latte mate. Encimera con lavabo sobrecimera en Tecnomat y espejo Ergo retroiluminado luz Led.

Тумба под раковину и тумбы с деревянными фасадами Rovere Oro в обработке Cannelé, боковины Rovere Oro, фрезерованная ручка лакированная 417 Latte. Топ с накладной раковиной из Техномата и зеркало Ergo с подсветкой Led.



A fianco dettaglio lavorazione Canneté su frontale in legno Rovere Oro. Nella pagina seguente particolare del lavabo sopra piano Iris in Tecnomat bianco opaco, diametro 42 cm.

A coté détail finition Canneté sur façade en bois Rovere Oro. A la page suivante détail de la vasque à poser Iris en Tecnomat blanc mat, diamètre 42 cm.

On the side: detail "Canneté" crafting on Rovere Oro wood front. On the next page: detail of "Iris" Tecnomat counter basin, diameter 42 cm.

Nebenan: Canneté-Verarbeitungsdetail auf der Front in Rovere Oro Holz. Auf der folgenden Seite: Detail des Aufsatzwaschbeckens Iris aus mattweißem Tecnomat, Durchmesser 42 cm.

A lado detalle tratamiento Canneté en el frontal en madera Rovere Oro. En la página siguiente detalle del lavabo sobrecimera Iris en Tecnomat blanco mate, diámetro 42 cm.

Сбоку деталь обработки Canneté на деревянном фасаде Rovere Oro. На следующей странице особенность накладной раковины Iris из белого матового Техномата диаметром 42 см.



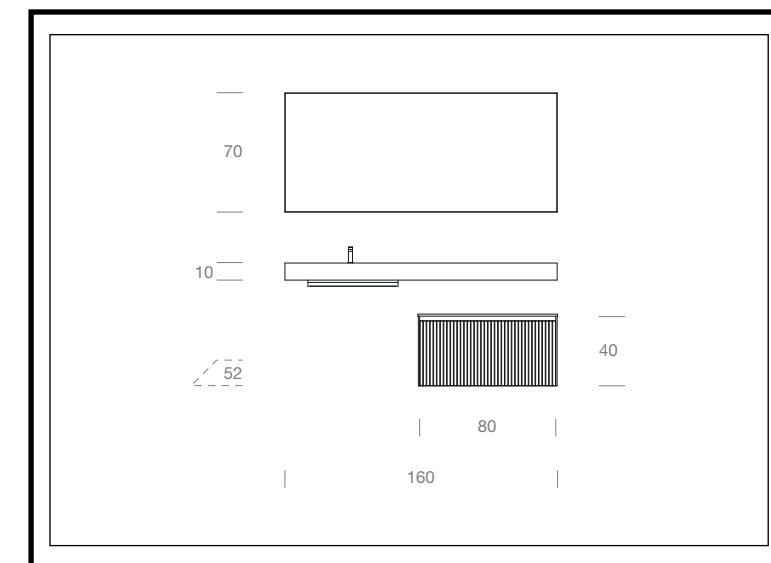

Base in legno Rovere Termocotto con cassetto inferiore e cassetto interno aperti; all'interno dei cassetti separatori in metallo serie Row con tappetino antiscivolo.

Élément bas en bois Rovere Termocotto avec tiroir inférieur et tiroir à l'anglaise ouverts; à l'intérieur des tiroirs séparateurs en métal série Row avec tapis antidérapant.

Base unit in Rovere Termocotto wood with lower drawer and inner drawer open; inside the drawers, "Row" organizers with antislip mat.

Unterschrank aus Holz Rovere Termocotto mit unterer Schublade und Innenschublade geöffnet; in den Schubladen, Trennelemente der Row-Serie mit Antirutschmatte.

Módulo de madera Rovere Termocotto con cajón inferior y cajón interior abiertos; al interior de los cajones separadores de metal serie Row con alfombrita anti-deslizante.

Тумба из дерева Rovere Termocotto с открытыми нижним и внутренним ящиками; внутри ящика разделители Row с нескользящим ковриком.



Top scatolato in Tecnomat 260 Impero con vasca integrata L.50 cm. Base con frontale in Legno Rovere Termocotto e lavorazione Gessato, presa maniglia laccata opaco 404 Metropoli e fianchi di copertura in Rovere Termocotto. Sotto versione della base con frontale in Rovere Termocotto e lavorazione Satin.

Plan autoportant en Tecnomat 260 Impero avec vasque intégrée L.50 cm. Élément bas avec façade en bois Rovere Termocotto et finition Gessato, prise de main laquée 404 Metropoli mat et joues latérales en Rovere Termocotto. En bas solution avec élément bas équipé d'une façade en Rovere Termocotto en finition Satin.

Wall mounted top in Tecnomat 260 Impero finish with integrated basin W. 50 cm. Base unit with front "Gessato" in Rovere Termocotto wood, integrated pull in matt lacquered 404 Metropoli finish and sides in Rovere Termocotto wood. Below, solution with base unit with front in "Satin" Rovere Termocotto wood.

Freihängender Waschtisch aus Tecnomat 260 Impero mit integriertem Becken B. 50 cm. Unterschrank mit Gessato-Front aus Holz Rovere Termocotto, integriertem Griff in matt lackiertem 404 Metropoli-Finish und Seitenteile aus Holz Rovere Termocotto. Unten: Lösung des Unterschanks mit Front aus Holz Rovere Termocotto und Satin-Verarbeitung.

Encimera suspendida en Tecnomat 260 Impero con lavabo integrado A.50 cm. Módulo con frontal de madera Rovere Termocotto y tratamiento Gessato, tirador integrado 404 Metropoli mate y costados decorativos en Rovere Termocotto. Abajo opción del módulo con frontal en Rovere Termocotto y tratamiento Satin.

Высокий топ из Технолама 260 Impero с интегрированной раковиной L.50 см. Тумба с фасадом из дерева Rovere Termocotto в обработке Gessato, фрезерованная ручка лакированная в цвет 404 Metropoli матовый, боковины из дерева Rovere Termocotto. Внизу вариант тумбы с фасадом из дерева Rovere Termocotto в обработке Satin.



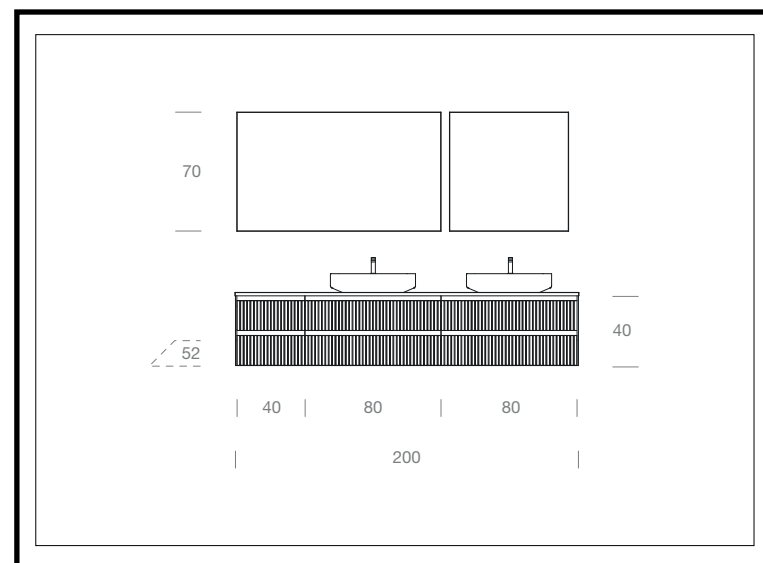

Portlavabi e base con frontale in legno Noce Canaletto e lavorazione Twill, presa maniglia in finitura 433 Nero opaco e fianchi di copertura in Noce Canaletto. Top in Tecnogres 328 Ardesia Nera con doppio lavabo Frame soprapiano in Tecnomat; specchi Eden retroilluminati luce Led.

Meubles sous-vasque et éléments bas avec façade en bois Noce Canaletto et finition Twill, prise de main en finition 433 Nero mat et joues latérales en Noce Canaletto. Plan en Tecnogres 328 Ardesia Nera avec deux vasques à poser Frame en tecnomat; miroirs Eden Led rétroéclairés.

Washbasin units and base unit with front in "Twill" Noce Canaletto wood, integrated pull in matt lacquered 433 Nero Opaco finish and sides in Noce Canaletto wood. Tecnogres top in 328 Ardesia Nera finish with double Tecnomat counter basin; "Eden" backlit mirrors with led lighting.

Waschtischunterschränke und Unterschrank mit Front aus Noce Canaletto-Holz und Twill-Verarbeitung, integrierter Griff in matt lackierter Ausführung 433 Nero matt und Seitenteile aus Noce Canaletto-Holz. Tecnogres-Waschtisch in 328 Ardesia Nera mit doppel Tecnomat-Aufsatzbecken; Eden-Spiegel mit Hintergrundbeleuchtung und LED-Beleuchtung.

Portlavabos y módulos con frontal de madera Noce Canaletto y tratamiento Twill, tirador integrado en acabado 433 Nero mate y costados decorativos en Noce Canaletto. Encimera en Tecnogres 328 Ardesia Nera con doble lavabo Frame sobrencimera en Tecnomat; espejos Eden retroiluminados luz Led.

Тумбы под раковину и тумба с фасадами из дерева Noce Canaletto в обработке Twill, фрезерованная ручка в цвете 433 Nero матовый и боковины из дерева Noce Canaletto. Топ из Техногреса 328 Ардесия Нера с двойной накладной раковиной Frame из Техномата; зеркала Eden с подсветкой Led.





Particolare lavorazione
Twill su frontale in
legno Noce Canaletto
e lavabo Frame in
Tecnomat bianco opaco
L.50xP.35xH.11 cm.

Détail finition Twill sur
façade en bois Noce
Canaletto et vasque
à poser Frame en
Tecnomat blanc mat
L.50xP.35xH.11 cm.

Detail "Twill" crafting on
Noce Canaletto wood front
and "Frame" matt white
Tecnomat counter basin
W.50xD.35xH.11 cm.

Detail Twill-Verarbeitung
auf Noce Canaletto-
Holzfront und Frame
Aufsatzbecken aus
mattweißem Tecnomat
B.50xT.35xH.11 cm.

Detalle tratamiento Twill en
el frontal de madera Noce
Canaletto y lavabo Frame
en Tecnomat blanco mate
A.50xP.35xH.11 cm.

Деталь обработки Twill на
фасаде из дерева Noce
Canaletto и раковина
Frame из белого
матового Техномата
Шир.50xГл.35xВыс.11 см.



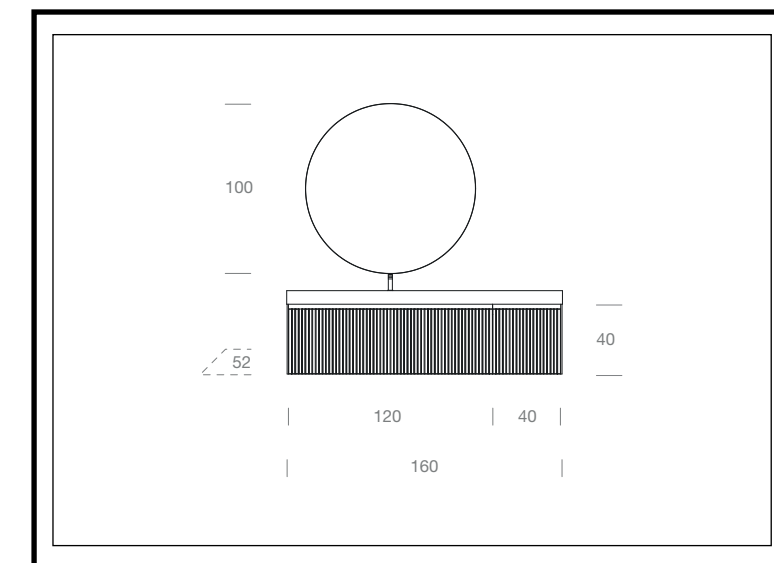

Portlavabo e base con frontale in legno Rovere Oro e lavorazione Satin, presa maniglia laccata opaco 433 Nero e fianchi di copertura in legno Rovere Oro. Top in Tecnomat bianco opaco con vasca integrata; specchio Ergo retroilluminato luce Led.

Meuble sous-vasque et élément bas avec façade en bois Rovere Oro et finition Satin, prise de main laquée 433 Nero mat et joues latérales en bois Rovere Oro. Plan en Tecnomat blanc mat avec vasque intégrée; miroir Ergo avec lumière Led retroéclairé.

Washbasin unit and base unit with front in "Satin" Rovere Oro wood, integrated pull in matt lacquered 433 Nero finish and sides in Rovere Oro. Matt white Tecnomat top with integrated basin; "Ergo" backlit mirror with led lighting.

Waschtischunterschrank und Unterschrank mit Front aus Holz Rovere Oro und Satin-Verarbeitung, gefräster Griffmulde in 433 Nero matt lackiert und Seitenteilen aus Holz Rovere Oro. Tecnomat-waschtisch Weiß matt mit integriertem Waschbecken; Ergo-Spiegel mit LED-Hintergrundbeleuchtung.

Portlavabo y módulo con frontal de madera Rovere Oro y tratamiento Satin, tirador integrado lacado 433 Nero mate y costados decorativos de madera Rovere Oro. Encimera en Tecnomat blanco mate con lavabo integrado; espejo Ergo retroiluminado luz Led.

Тумба под раковину и тумба с фасадом из дерева Rovere Oro в обработке Satin, фрезерованная ручка лакированная в цвет 433 Nero матовый и боковины из дерева Rovere Oro. Top из Техномата белого матового с интегрированной раковиной; зеркало Ergo с подсветкой Led.



Sopra dettaglio frontale in legno Rovere Oro con lavorazione Satin; a fianco particolare del top scatolato in Tecnomat H.8 cm con proposta del portalavabo e base con frontale in Rovere Oro e lavorazione Twill.

En haut détail de la façade en bois Rovere Oro avec finition Satin; à côté détail du plan autoportant en Tecnomat H.8 cm avec option du meuble sous-vasque et de l'élément bas avec façade en Rovere Oro et finition Twill.

Above: detail front in "Satin" Rovere Oro wood; on the side: detail wall mounted Tecnomat top H. 8 cm with washbasin unit and base unit with front in "Twill" Rovere Oro wood.

Oben: Detail der Front aus Holz Rovere Oro und Satin-Verarbeitung. Nebenan: Detail des Tecnomat-Waschtisches H. 8 cm mit Waschtischunterschrank und Unterschrank mit Front aus Holz Rovere Oro und Twill-Verarbeitung.

Arriba detalle frontal de madera Rovere Oro con tratamiento Satin; al lado detalle de la encimera suspendida en Tecnomat H.8 cm. con propuesta del portalavabo y módulo con frontales en Rovere Oro y tratamiento Twill.

Сверху деталь фасада из дерева Rovere Oro в обработке Satin; сбоку деталь высокого топа из Техномата 8 см с вариантом тумбы под раковину и тумбой с фасадом из дерева Rovere Oro в обработке Twill.



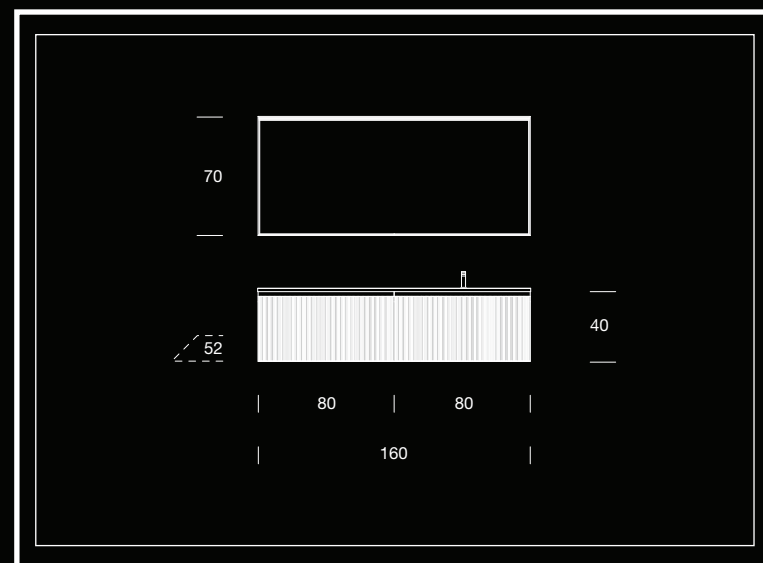

Porta lavabo e base con frontale in legno Noce Canaletto e lavorazione Cannelé, presa maniglia laccata opaco 433 Nero. Top in Tecnogres 320 Nero Atlante opaco con vasca integrata; specchio Brick con profilo nero e luce Led.

Meuble sous-vasque et élément bas avec façade en bois Noce Canaletto et finition Cannelé, prise de main laquée 433 Nero mat. Plan en Tecnogres 320 Nero Atlante mat avec vasque intégrée; miroir Brick avec cadre noir et lumière Led.

Washbasin unit and base unit with front in "Cannelé" Noce Canaletto wood, integrated pull in matt lacquered 433 Nero finish. Tecnogres top in 320 Nero Atlante matt finish with integrated basin; "Brick" mirror with metal black frame and led lighting.

Waschtischunterschrank und Unterschrank mit Front aus Holz Noce Canaletto und Cannelé-Verarbeitung, gefräster Griffmulde 433 Nero matt lackiert. Tecnogres-Waschtisch 320 Nero Atlante matt mit integriertem Becken; Brick Spiegel mit schwarzem Profil und LED-Licht.

Porta lavabo y módulo con frontal de madera Noce Canaletto y tratamiento Cannelé, tirador integrado lacado 433 Nero mate. Encimera en Tecnogres 320 Nero Atlante mate con lavabo integrado; espejo Brick con perfil negro y luz Led.

Тумба под раковину и тумба с фасадом из дерева Noce Canaletto в обработке Cannelé, фрезерованная ручка лакированная в цвет 433 Nero матовый. Топ из Техногреса 320 Nero Atlante матовый с интегрированной раковиной; зеркало Brick с черным профилем и подсветкой Led.



Dettaglio specchio
Brick con cornice in
metallo in finitura nero
e luce Led integrata.

*Détail miroir Brick avec
cadre en métal en finition
noire et lumière Led
intégrée.*

*Detail "Brick" mirror with
metal black frame and
integrated led lighting.*

*Detail Brick Spiegel mit
schwarzem Metallrahmen
und integrierter LED-
Beleuchtung.*

*Detalle espejo Brick
con marco de metal en
acabado negro y luz Led
integrada.*

*Деталь зеркала Brick
с металлической
рамкой цвет черный и
подсветкой Led.*



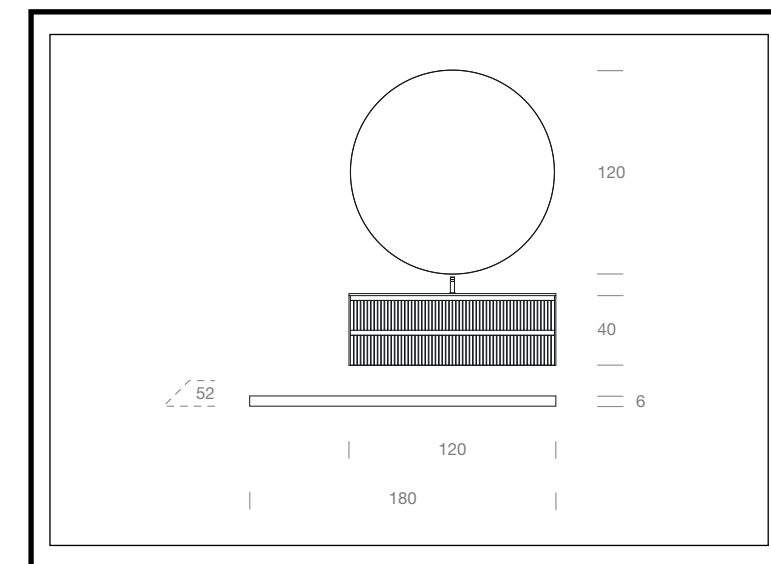

Porta-lavabo con frontali in legno Noce Canaletto e lavorazione Gessato, presa maniglia laccata opaco 416 Creta, fianchi di copertura in legno Noce Canaletto. Top con vasca integrata e top sospeso H.6 cm in finitura opaco 416 Creta con texture effetto pietra; specchio Ergo retroilluminato luce Led.

Meuble sous-vasque avec façades en bois Noce Canaletto et finition Gessato, prise de main laquée 416 Creta mat; joues latérales en bois Noce Canaletto. Plan avec vasque intégrée et plan autoportant H.6 cm en finition 416 Creta mat avec texture aspect pierre; miroir Ergo rétroéclairé avec lumière Led.

Washbasin unit with fronts in "Gessato" Noce Canaletto wood, integrated pull in matt lacquered 416 Creta, sides in Noce Canaletto wood. Top with integrated washbasin and wall mounted top H.6 cm in 416 Creta matt finish with "Stone" textured effect; "Ergo" backlit mirror with Led lighting.

Waschtischunterschrank mit Fronten in Noce Canaletto und Gessato-Verarbeitung, gefräster Griffmulde 416 Creta matt lackiert, Seitenteile in Holz Noce Canaletto. Waschtisch mit integriertem Becken und freihängender Platte H.6 cm 416 Creta matt mit Steinoptik Textur; Ergo-Spiegel mit LED-Hintergrundbeleuchtung.

Porta-lavabo con frontales de madera Noce Canaletto y tratamiento Gessato, tirador integrado lacado 416 Creta mate, costados decorativos de madera Noce Canaletto. Encimera con lavabo integrado y encimera suspendida H.6 cm en acabado 416 Creta mate con textura efecto piedra; espejo Ergo retroiluminado luz Led.

Тумба под раковину и фасады из дерева Noce Canaletto в обработке Gessato, фрезерованная ручка лакированная в цвет 416 Creta матовый, боковины из дерева Noce Canaletto. Топ с интегрированной раковиной и подвесной топ выс.6 см в отделке 416 Creta матовый с текстурой камня; зеркало Ergo с подсветкой Led.

Dettaglio presa
maniglia laccata
opaco 416 Creta
del frontale in legno
Noce Canaletto con
lavorazione Gessato.

*Détail de la façade en bois
Noce Canaletto finition
Gessato et prise de main
laquée 416 Creta mat.*

*Detail integrated pull in
matt lacquered 416 Creta
finish, front in "Gessato"
Noce Canaletto wood.*

*Detail gefräster
Griffmulde in 416
Creta matt lackiert der
Front aus Holz Noce
Canaletto mit Gessato-
Verarbeitung.*

*Detalle tirador integrado
lacado 416 Creta mate
del frontal de madera
Noce Canaletto con
tratamiento Gessato.*

*Деталь фрезерованной
ручки лакированной в
цвет 416 Creta матовый
на фасаде из дерева
Noce Canaletto в
обработке Gessato.*



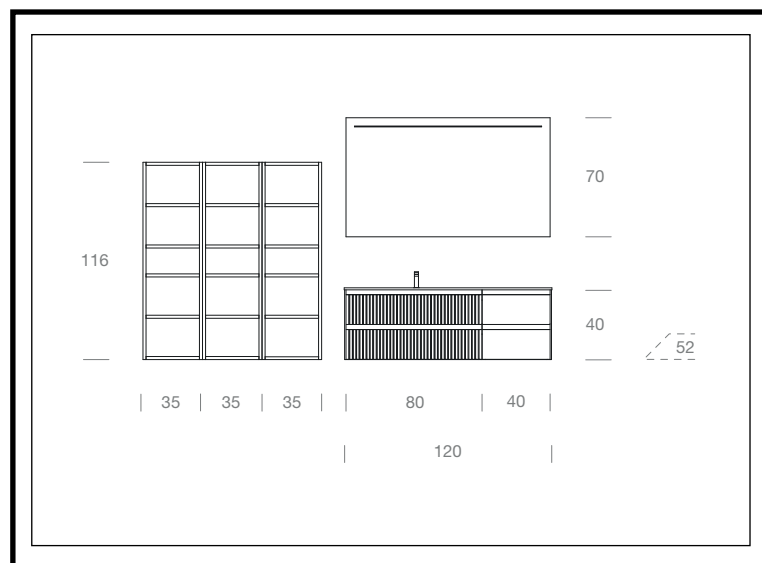

Incisioni e superfici pure in un dinamico equilibrio di volumi che esaltano i materiali.

Gravures et surfaces pures dans un équilibre dynamique de volumes qui exaltent les matériaux.

Pure engravings and surfaces in a dynamic balance of volumes that enhance the materials.

Reine Gravuren und Oberflächen in einem dynamischen Volumengleichgewicht, das die Materialien aufwertet.

Tallas y superficies puras en un dinámico equilibrio de volúmenes que destacan los materiales.

Гравюры и чистые поверхности в динамическом балансе объемов, которые улучшают материалы.





Frontale portalavabo in Rovere Oro e lavorazione Twill, frontale base in Rovere Oro lavorazione Satin; prese maniglie laccate opaco 433 Nero e fianchi di copertura in Rovere Oro. Top con vasca integrata in Tecnomat 259 Calacatta; specchio Estro con Luce Led. Pensili a giorno laccati opaco 433 Nero.

Façade meuble sous-vasque en Rovere Oro et finition Twill, façade élément bas en Rovere Oro finition Satin; prise de main laquée 433 Nero mat et joues latérales en Rovere Oro. Plan avec vasque intégrée en Tecnomat 259 Calacatta; miroir Estro avec éclairage Led. Armoires à jour laquées 433 Nero mat.

Washbasin unit with front in "Twill" Rovere Oro wood, base unit with front in "Satin" Rovere Oro wood; integrated pulls in matt lacquered 433 Nero finish and sides in Rovere Oro wood. Tecnomat top in 259 Calacatta finish with integrated basin; "Estro" mirror with led lighting. Open wall units in matt lacquered 433 Nero finish.

Waschtischunterschrank mit Front aus Holz Rovere Oro und Twill-Verarbeitung, Unterschrank mit Front aus Holz Rovere Oro und Satin-Verarbeitung; gefräste Griffe in 433 Nero matt lackiert und Seitenteile aus Holz Rovere Oro. Tecnomat-Top in 259 Calacatta Ausführung mit integriertem Becken; Estro Spiegel mit LED-Beleuchtung. Offene Hängeschränke in 433 Nero matt lackiert.

Frontal portalavabo en Rovere Oro y tratamiento Twill, frontal módulo en Rovere Oro tratamiento Satin; tiradores integrados lacados 433 Nero mate y costados decorativos en Rovere Oro. Encimera con lavabo integrado en Tecnomat 259 Calacatta; espejo Estro con luz Led. Armarios abiertos lacados 433 Nero mate.

Фасад тумбы под раковину из дерева Rovere Oro в обработке Twill, фасад тумбы из дерева Rovere Oro в обработке Satin; фрезерованные ручки лакированные в цвет 433 Nero матовый и боковины из дерева Rovere Oro. Топ с интегрированной раковиной из Технолама 259 Calacatta; зеркало Estro с подсветкой Led. Шкафы открытые лакированные в цвет 433 Nero матовый.

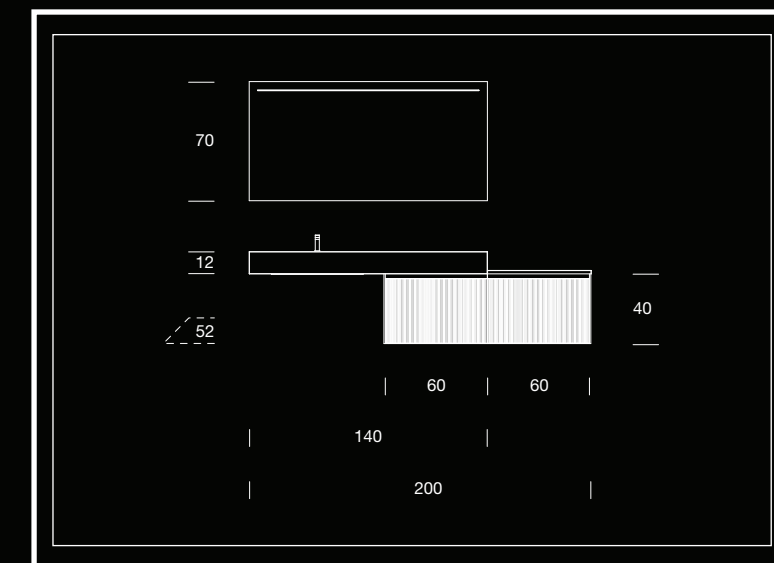

Top scatolato con vasca integrata in Tecnogres 323 Pietra Grey, basi con frontale in legno Rovere Termocotto e lavorazione Cannelé, presa maniglia laccata opaco 433 Nero e fianchi di copertura in legno Rovere Termocotto. Specchio Estro con illuminazione Led.

Plan autoportant avec vasque intégrée en Tecnogres 323 Pietra Grey, éléments bas avec façades en bois Rovere Termocotto et finition Cannelé, prise de main laquée 433 Nero mat et joues latérales en bois Rovere Termocotto. Miroir Estro avec éclairage Led.

Wall mounted top in Tecnogres 323 Pietra Grey finish with integrated basin, base units with fronts in "Cannelé" Rovere Termocotto wood, integrated pull in matt lacquered 433 Nero finish and sides in Rovere Termocotto wood. "Estro" mirror with led lighting.

Freihängender Feinsteinzeug-Waschtisch 323 Pietra Grey mit integriertem Waschbecken, Unterschränke mit Fronten aus Holz Rovere Termocotto und Cannelé-Verarbeitung, gefräster Griffmulde 433 Nero matt lackiert und Seitenteile aus Holz Rovere Termocotto. Estro Spiegel mit LED-Beleuchtung.

Encimera suspendida con lavabo integrado en Tecnogres 323 Pietra Grey, módulos con frontal de madera Rovere Termocotto y tratamiento Cannelé, tirador integrado lacado 433 Nero mate y costados decorativos de madera Rovere Termocotto. Espejo Estro con iluminación Led.

Высокий топ с интегрированной раковиной из Техногреса 323 Pietra Grey, тумбы с фасадами из дерева Rovere Termocotto в обработке Cannelé, фрезерованная ручка лакированная в цвет 433 Nero и боковины из дерева Rovere Termocotto. Зеркало Estro с подсветкой Led.



Particolare: top
scatolato con vasca
integrata L.50 cm e top
H.2 cm in Tecnogres
323 Pietra Grey.

Détail: pain autoportant
avec vasque intégrée L.50
cm et plan H.2 cm en
Tecnogres 323 Pietra Grey.

Detail: wall mounted top in
Tecnogres 323 Pietra Grey
finish with integrated basin
W.50 cm.

Detail: Freihängender
Feinsteinzeug-Waschtisch
323 Pietra Grey mit
integriertem Waschbecken
B.50 cm.

Detalle: encimera
suspendida con lavabo
integrado A.50 cm. y
encimera H.2 cm. en
Tecnogres 323 Pietra Grey.

Особенность: высокий
топ с интегрированной
раковиной Шир. 50
см и топ Выс. 2 см из
Техногреса 323 Pietra Grey.



Versione basi con
frontale in legno
Rovere Termocotto e
lavorazione Satin.

*Solution éléments avec
façades en bois Rovere
Termocotto et finition Satin.*

*Solution base units with
front in "Satin" Rovere
Termocotto wood.*

*Option: Unterschränke
mit Front aus Holz Rovere
Termocotto und Satin-
Verarbeitung.*

*Opción módulos con
frontales de madera
Rovere Termocotto y
tratamiento Satin.*

*Версия тумб с фасадом
из дерева Rovere
Termocotto в обработке
Satin.*



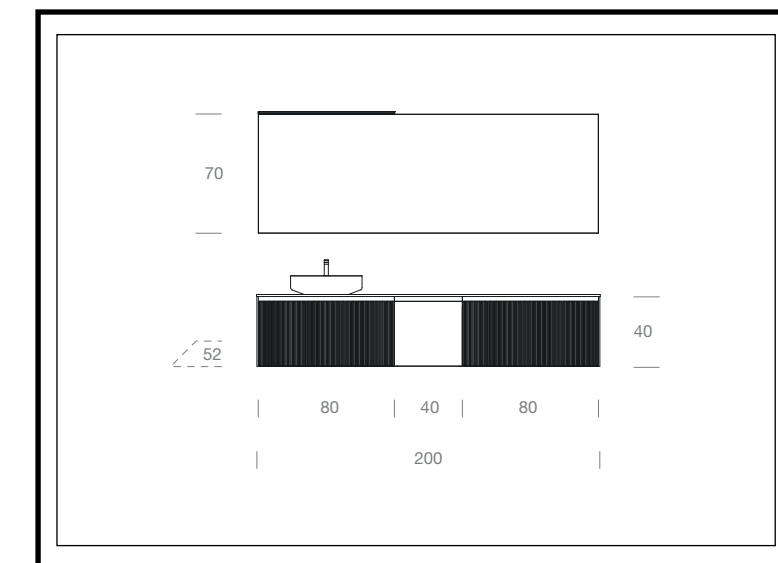

Portalavabi con frontali in legno Noce Canaletto e lavorazione Cannelé, base con frontale in Noce Canaletto e lavorazione Satin; presa maniglia laccata opaco 433 Nero e fianchi di copertura in legno Noce Canaletto. Top in Tecnogres 328 Ardesia Nera con lavabo Iris soprapiano. Specchio filo lucido con lampada Slim Luce Led.

Meubles sous-vasque avec façades en bois Noce Canaletto et finition Cannelé, élément bas avec façade en Noce Canaletto et finition Satin; prise de main laquée 433 Nero mat et joues latérales en bois Noce Canaletto. Plan en Tecnogres 328 Ardesia Nera avec vasque à poser Iris. Miroir simple avec applique led Slim.

Washbasin units with fronts in "Cannelé" Noce Canaletto wood, base unit with front in "Satin" Noce Canaletto wood; integrated pull in matt lacquered 433 Nero finish and sides in Noce Canaletto wood. Tecnogres top in 328 Ardesia Nera finish with "Iris" counter basin. Simple mirror with "Slim" led light.

Waschtischunterschrank mit Fronten aus Holz Noce Canaletto und Cannelé-Verarbeitung, Unterschrank mit Fronten aus Holz Noce Canaletto und Satin-Verarbeitung; gefräster 433 Nero Griffmulde matt lackiert und Seitenteile aus Holz Noce Canaletto. Feinsteinzeug-Waschtisch 328 Ardesia Nera Ausführung mit Aufsatzwaschbecken Iris. Spiegel mit Slim LED-Licht.

Portalavabos con frontales de madera Noce Canaletto y tratamiento Cannelé, módulos con frontales en Noce Canaletto y tratamiento Satin; tirador integrado lacado 433 Nero mate y costados decorativos de madera Noce Canaletto. Encimera en Tecnogres 328 Ardesia Nera con lavabo Iris sobrencimera. Espejo canto pulido con lámpara Slim luz Led.

Тумбы под раковину с фасадами из дерева Noce Canaletto в обработке Cannelé, тумба с фасадом из дерева Noce Canaletto в обработке Satin; фрезерованная ручка лакированная в цвет 433 Nero матовый и боковины из дерева Noce Canaletto. Топ из Техногреса 328 Ardesia Nera с накладной раковиной Iris. Зеркало с полированными краями и светильником Slim Led.

A destra particolare base con cassetto inferiore e cassetto interno aperti.
Nella pagina seguente versione del portalavabo e base con frontali in Noce Canaletto e lavorazione Satin.

À droite détail élément bas avec tiroir inférieur et tiroir interne ouverts. À la page suivante meuble sous-vasque et élément bas avec façades en Noce Canaletto et finition Satin.

On the right: detail base unit with open lower drawer and open inner drawer. On the next page, washbasin unit and base unit with fronts in "Satin" Noce Canaletto wood.

Rechts: Detail Unterschrank mit unterer Schublade und Innenschublade geöffnet. Auf der nächsten Seite: Waschtischunterschrank und Unterschrank mit Fronten aus Holz Noce Canaletto und Satin-Verarbeitung.

A la derecha detalle módulo con cajón inferior y cajón interior abierto. En la página siguiente opción del portalavabo y módulo con frontales en Noce Canaletto y tratamiento Satin.

Справа особенность тумбы с открытыми ящиками. На следующей странице версия тумбы под раковину и тумбы с фасадами из дерева Noce Canaletto в обработке Satin.



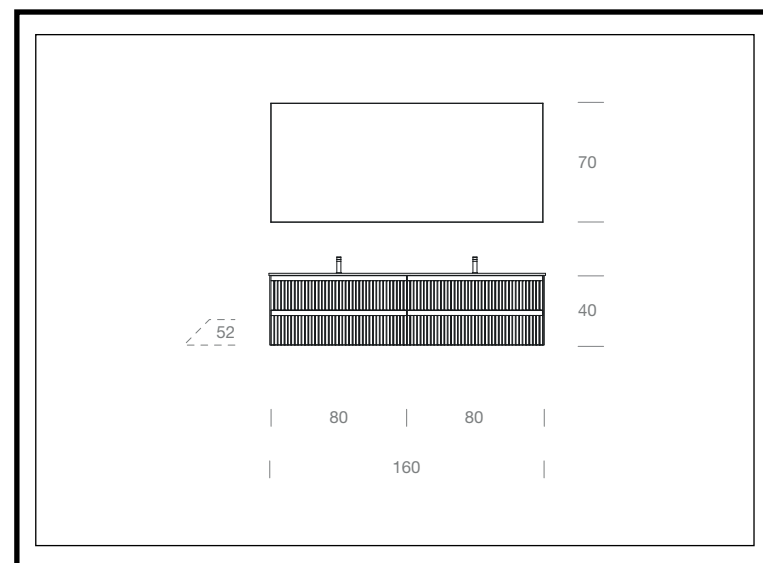

Portalavabi laccati opaco 418 Ponente con lavorazione Loden e fianchi di copertura laccati opaco 418 Ponente. Top in Tecnomat con doppia vasca integrata L.50 cm e specchio filo lucido Eden retroilluminato luce Led.

Meubles sous-vasque laqués 418 Ponente mat avec finition Loden et joues latérales laquées 418 Ponente mat. Plan en Tecnomat avec double-vasque intégrée L.50 cm et miroir Eden retroéclairé avec lumière Led.

Washbasin units in "Loden" matt lacquered 418 Ponente finish and sides in matt lacquered 418 Ponente finish. Tecnomat top with double integrated basin W.50 cm and "Eden" backlit mirror with led lighting.

Waschtischunterschranke in matt lackiertem Loden-Verarbeitung 418 Ponente und Seitenteile in matt lackiertem 418 Ponente-Ausführung. Tecnomat-Waschtisch mit integriertem Doppelwaschbecken B.50 cm und Eden Spiegel mit Hintergrundbeleuchtung und LED-Beleuchtung.

Portalavabos lacados 418 Ponente mate con tratamiento Loden y costados decorativos lacado 418 Ponente mate. Encimera en Tecnomat con doble lavabo integrado A.50 cm. y espejo canto pulido Eden retroiluminado luz Led.

Тумбы под раковину лакированные в цвет 418 Ponente матовый в обработке Loden и боковины цвет 418 Ponente матовый. Топ из Техномата с двойной интегрированной раковиной Шир.50 см и зеркало с полированными краями Eden и подсветкой Led.





A sinistra particolare del frontale del portalavabo con lavorazione Loden laccata opaco 418 Ponente. A fianco top in Tecnomat bianco opaco con doppia vasca integrata.

À gauche détail de la façade du meuble sous-vasque en finition Loden laquée 418 Ponente mat. À côté plan en Tecnomat blanc mat avec double-vasque intégrée.

On the left: detail washbasin unit "Loden" front in matt lacquered 418 Ponente finish. On the side: Tecnomat top with double integrated basin.

Links: Detail der Loden-Front von Waschtischunterschrank in 418 Ponente matt lackiert. Nebenan: Tecnomat-Waschtisch mit integriertem Doppelwaschbecken.

A la izquierda detalle del frontal del portalavabo con tratamiento Loden lacado 418 Ponente mate. Al lado encimera en Tecnomat blanco mate con doble lavabo integrado.

Слева особенность фасада тумбы под раковину в обработке Loden цвет 418 Ponente матовый. Сбоку топ из белого матового Техномата с двойной интегрированной раковиной.



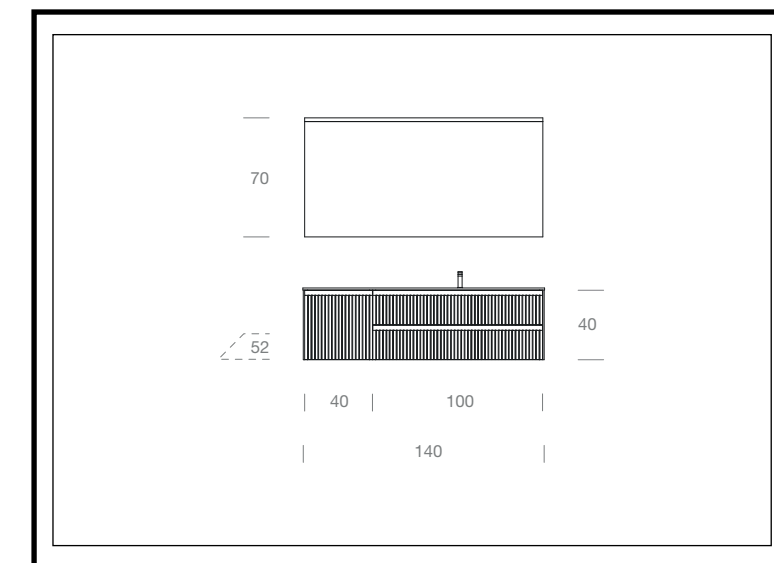

Geometrie rigorose e nuovi colori per un ambiente bagno contemporaneo e vivace.

Des géométries rigoureuses et des nouvelles couleurs pour une salle de bains contemporaine et dynamique.

Rigorous geometries and new colours for a contemporary and vivid bathroom.

Strenge Geometrien und neue Farben für ein zeitgemäßes und lebendiges Badezimmer.

Geométrías rigurosas y nuevos colores para un cuarto de baño contemporáneo y vibrante.

Строгая геометрия и новые цвета для современной и яркой ванной комнаты.



Portalavabo e base
laccati opaco 414
Asparago con lavorazione
Loden e fianchi di
copertura laccati opaco
414 Asparago. Top con
vasca integrata in Vetro
satinato laccato 414
Asparago. Specchio
Kendo con illuminazione
Led.

*Meuble sous-vasque et
élément bas laqués 4141
Asparago mat en finition
Loden et joues latérales
laquées 414 Asparago mat.
Plan avec vasque intégrée
en Verre satiné laqué 414
Asparago. Miroir Kendo avec
éclairage Led.*

*Washbasin unit and base
unit in "Loden" matt
lacquered 414 Asparago
finish and sides in matt
lacquered 414 Asparago
finish. Frosted glass top
in 414 Asparago with
integrated basin. "Kendo"
mirror with led lighting.*

*Waschtischunterschrank
und Unterschrank in
Loden-Verarbeitung 414
Asparago matt lackiert und
Seitenteile in 414 Asparago
matt lackiert. Satinierte
Glasplatte in 414 Asparago
mit integriertem Becken.
Spiegel Kendo mit LED-
Beleuchtung.*

*Portalavabo y módulo
lacados 414 Asparago mate
con tratamiento Loden
y costados decorativos
lacados 414 Asparago
mate. Encimera con lavabo
integrado de Cristal satinado
lacado 414 Asparago.
Espejo Kendo con
iluminación Led.*

*Тумба под раковину и
тумбы лакированные
в цвет 414 Asparago
матовый в обработке
Loden и боковины
лакированные в цвет
414 Asparago матовый.
Топ с интегрированной
раковиной из матового
стекла цвет лака 414
Asparago. Зеркало Kendo с
подсветкой Led.*

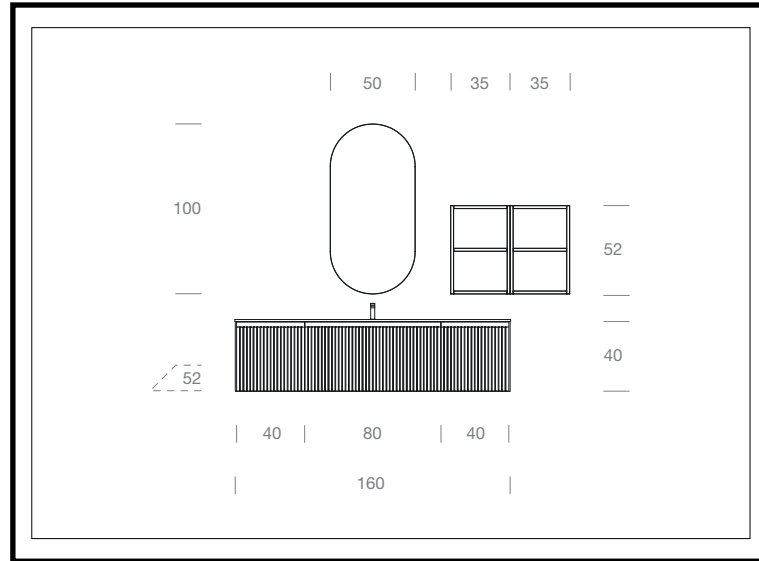

Portlavabo e basi laccati opaco 415 Salvia con lavorazione Loden e fianchi di copertura laccati opaco 415 Salvia. Top in Tecnolite con vasca integrata, pensili a giorno laccati opaco 417 Latte e specchio Shade retroilluminato luce Led.

Meuble sous-vasque et éléments bas laqués 415 Salvia mat en finition Loden et joues latérales laquées 415 Salvia mat. Plan en Tecnolite avec vasque intégrée, armoires à jour laquées 417 Latte mat et miroir Shade rétroéclairé avec éclairage Led.

Washbasin unit and base units in "Loden" matt lacquered 415 Salvia finish and sides in matt lacquered 415 Salvia finish. Tecnolite top with integrated basin, open wall units in matt lacquered 417 Latte finish and "Shade" backlit mirror with led lighting.

Waschtischunterschrank und Unterschränke mit Loden-Verarbeitung in 415 Salvia matt lackiert und Seitenteile in 415 Salvia matt lackiert. Tecnolite-Waschtisch mit integriertem Waschbecken, offene Hängeschränke in 417 Latte matt lackiert und Shade hinterleuchteter Spiegel mit LED-Beleuchtung.

Portlavabo y módulos lacados 415 Salvia mate con tratamiento Loden y costados decorativos lacados 415 Salvia mate. Encimera en Tecnolite con lavabo integrado, armarios abiertos lacados 417 Latte mate y espejo Shade retroiluminado luz Led.

Тумба под раковину и тумбы лакированные в цвет 415 Salvia матовый в обработке Loden и боковины лакированные в цвет 415 Salvia. Top из Технолита с интегрированной раковиной, открытые шкафы лакированные в цвет 417 Latte и зеркало Shade с подсветкой Led.





FIANCHI

Joues de finition / Matching side covers / Seitenteile / Letarales / Боковины

H. 40
15" 3/4

P. 52
20" 1/2

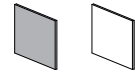

PORTALAVABI

Meubles sous-vasque / Washbasin units / Waschtischunterschranke / Portalavabos / Тумбы под раковину

L. 60
23" 1/2

L. 80
31" 1/2

L. 100
39" 3/8

L. 120
47" 1/4

H. 40
15" 3/4

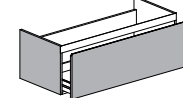
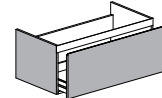
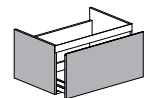
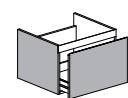

H. 40
15" 3/4

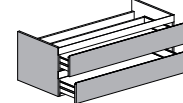
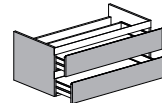
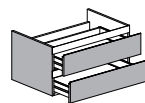
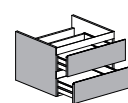

BASI

Éléments / Base units / Unterschranke / Módulos / Тумбы

L. 40
15" 3/4

L. 60
23" 1/2

L. 80
31" 1/2

L. 100
39" 3/8

L. 120
47" 1/4

H. 40
15" 3/4

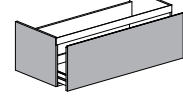
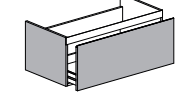
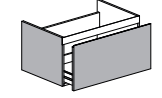
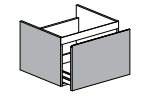
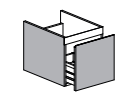

H. 40
15" 3/4

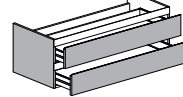
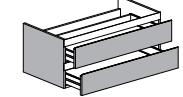
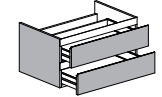
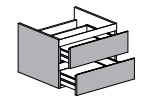
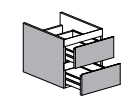

COLORI OPACHI

Couleurs mat / Matt colours / Matte Farben / Colores mates / Матовые цвета

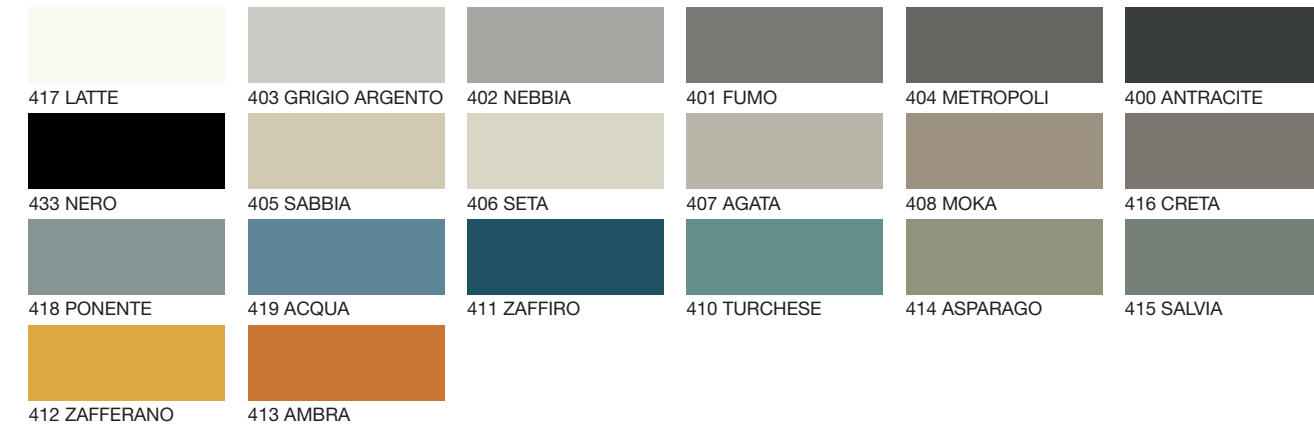

LEGNI

Bois / Woods / Hölzer / Maderas / Варианты Дерева



COLORI NCS

Couleurs Ncs / Ncs Colours / Ncs-Farben / Colores Ncs / Цвета Лака Ncs



LAVORAZIONI FRONTALI

Finitions façades / Front-pattern / Front-Verarbeitung / Tratamiento frontal / Обработка фасадов

SATIN



LEGNI
Bois / Woods / Hölzer / Maderas / Варианты Дерева



CANNETÉ

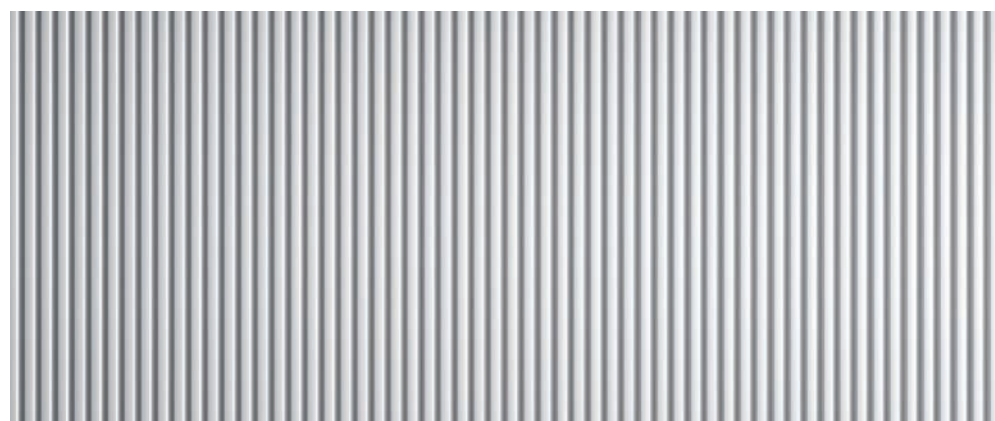

LEGNI
Bois / Woods / Hölzer / Maderas / Варианты Дерева



TWILL



LEGNI
Bois / Woods / Hölzer / Maderas / Варианты Дерева



LAVORAZIONI FRONTALI

Finitions façades / Front-pattern / Front-Verarbeitung / Tratamiento frontal / Обработка фасадов

GESSATO

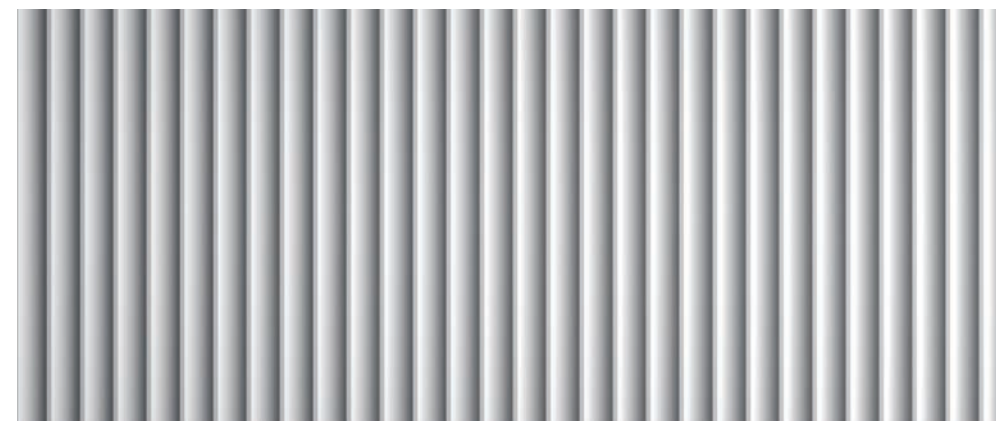

LEGNI
Bois / Woods / Hölzer / Maderas / Варианты Дерева



LODEN



COLORI OPACHI
Couleurs mat / Matt colours / Matte Farben /
Colores mates / Матовые цвета

